

Правила эксплуатации и ухода за мебелью.

ГОСТ 16371-93

Мебель необходимо хранить и эксплуатировать в сухих и теплых помещениях, имеющих отопление и вентиляцию, при температуре от +5⁰ до +40⁰С при относительной влажности воздуха 50-60%.

Удаление пыли с поверхности мебели следует производить сухой мягкой тканью (фланель, миткаль). Не допускается применение **СПИРТСОДЕРЖАЩИХ ЧИСТЯЩИХ СРЕДСТВ,** соды, порошков и других материалов, не предназначенных для ухода за мебелью.

Поверхность изделия следует предохранять от попадания на неё влаги (во избежание разбухания), различных растворителей, кислот, щелочей и механических повреждений.

Помните, что сохранность и долговечность изделия зависит не только от её конструкции и качества материалов, но и от правильной эксплуатации и ухода за ней.

Гарантии изготовителя

Приобретая изделия мебели, убедитесь в полной комплектности набора и отсутствии механических повреждений комплектующих, облицовки и стеклянных элементов мебели.

Претензии от покупателей принимаются магазинами, продавшими товар, в течение 12 месяцев со дня приобретения мебели, с обязательным приложением товарного чека, этикетки и паспорта изделия.

Предприятие не рассматривает претензии, поступающие непосредственно от потребителей, без обращения в торговую организацию.

Предприятие не отвечает по дефектам, появившимся из-за несоблюдения покупателем правил эксплуатации, сборки, транспортировки и ухода за мебелью.

Предприятие не несет ответственности по повреждениям, возникшим в результате транспортировки мебели в собранном виде.

В процессе производства изготовитель считает возможным производить конструктивные и технологические изменения, направленные на улучшение качества мебели и удовлетворение спроса населения.

Дата комплектовки фурнитуры _____

Комплектовщик фурнитуры _____

УВАЖАЕМЫЙ ПОКУПАТЕЛЬ!

Благодарим за покупку и надеемся, что Вы примите во внимание наши рекомендации, и тогда мебель будет служить для Вас длительное время

МЕБЕЛЬНАЯ ФАБРИКА
МебельМАРКЕТ

ООО «Мебель Стиль»
Россия, 308513, Белгородская обл.,
Белгородский р-н, с. Пушкарное,
ул. Народная, дом 60
тел./факс: (4722) 31-63-52
www.mebelmarket31.ru

Коллекция «Дакота» Полка навесная №2

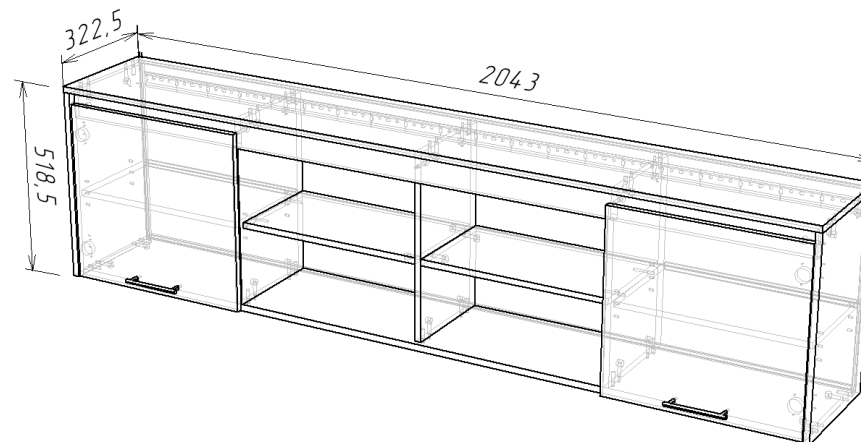

Паспорт

и инструкция по сборке и эксплуатации мебели

Общие технические указания по сборке

1. Освободить детали от упаковки.
2. Проверить наличие деталей и фурнитуры по комплекточным ведомостям. **При обнаружении дефектов или некомплектности к сборке не приступать. Обратитесь к продавцу.**

3. Во избежание порчи деталей, сборку необходимо производить вдвоем в горизонтальном положении на ровном полу, покрытом тканью или бумагой.

Таблица 2 Комплекточная ведомость на узлы и детали коллекции «Дакота»

Спецификация на ЛДСП Дуб Серый Крафт 16мм

Поз	Наименование	Кол-во	Готовая деталь	
			Длина	Ширина
1	Крыша	1	2043	322,5
2	Горизонт	1	2010	301,5
3	Фасад ЛДСП лев	1	496	472
4	Фасад ЛДСП пр.	1	496	472
5	Бок пр.	1	502,5	320,5
6	Бок лев	1	502,5	320,5
7	Фронтальная панель	1	2010	70,5
8	Стойка разные	1	486	290,5
9	Стойка разные	1	486	290,5
10	Полка	2	483	281
11	Горизонт пр	1	496	273,5
12	Горизонт ле	1	496	273,5
13	Стойка разные	1	486	274,5

Спецификация на ДВП Дуб Крафт

Поз	Наименование	Кол-во	Готовая деталь	
			Длина	Ширина
14	Задняя стенка	1	2024	285
15	Задняя стенка	1	2024	215

Соединительный профиль для ДВП (2м.)***

Наименование	Длина	Ширина	Количество
Соединительный профиль для ДВП (2м.)	483	19,79	2

Фурнитура и сборки

Наименование	Длина	Ширина	Количество
Шина подвесная	2000	42	1

б) Установка фасадов

- Петля вкладная
- Саморез 3,5*16
- Ручка FM 051 128 хром глянцевый

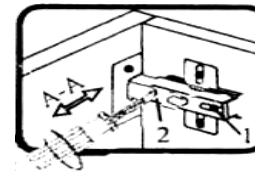
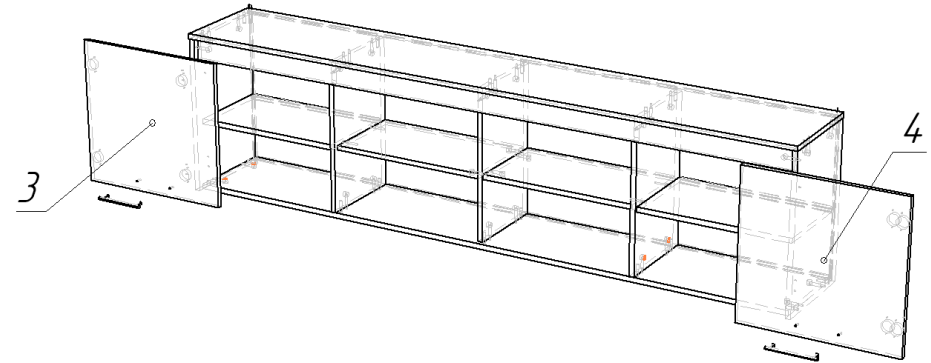

Если фасад наклонен вправо или влево относительно вертикали корпуса, нужно выправить наклон фасада в направлении А-А винтом 2.

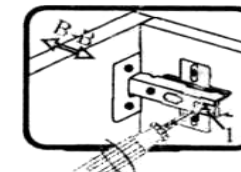

Если нижняя или верхняя часть фасада отстает от корпуса, нужно ослабить винт 1 и сдвинуть фасад в направлении В-В, а затем затянуть винт 1.

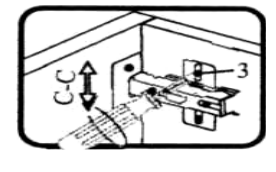

Если необходимо отрегулировать фасад по высоте, нужно ослабить винт 3, отрегулировать фасад в направлении С-С, а затем затянуть винт 3.

5) Установка полок

- Полкодержатель никель 5мм



Таблица 2 Комплектующая ведомость на фурнитуру

№	Наименование	Ед. изм.	Кол-во	
1.	Ключ под евровинт	1	шт	
2.	Гвозди стр. 1,2*20	50	шт	
3.	Демпфер самоклеяка	2	шт	
4.	Евровинт 6,3*50 цинк	4	шт	
5.	Заглушка CF01 5мм (для ДСП)	16	шт	
6.	Заглушка к евровинту	4	шт	
7.	Заглушка под эксцентрик	29	шт	
8.	Стяжка эксцентрик	29	шт	
9.	Петля вкладная с доводчиком	4	шт	
10.	Подвес регулируемый	5	шт	
11.	Полкодержатель никель 5мм	8	шт	
12.	Ручка FM 051 128 хром глянцевый	2	шт	
13.	Саморез 3,5*16	16	шт	
14.	Саморез 4*30	10	шт	
15.	Стяжка межсекционная	4	шт	
16.	Шайба под ручку	4	шт	
17.	Шканты 30*8	20	шт	

Внешний вид фурнитуры на картинке может отличаться от внешнего вида фурнитуры, идущей в комплекте

Последовательность сборки:

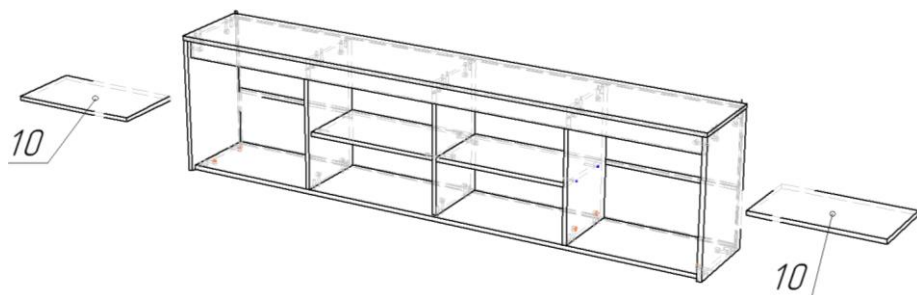
1) Монтаж дна, горизонта истоевой

- Стяжка эксцентрик
- Ключ под евроинт
- Шканты 30*8
- Евроинт 6,3*50 цинк

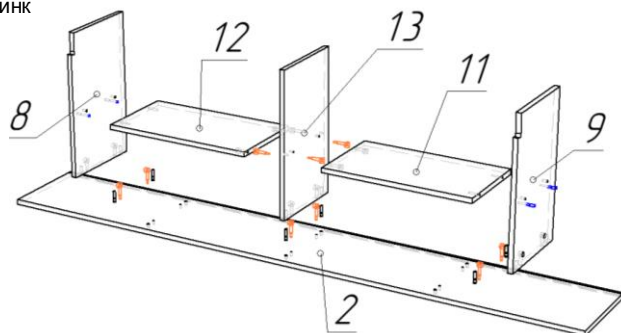

2) Установка лицевой планки

- Стяжка эксцентрик
- Ключ под евроинт

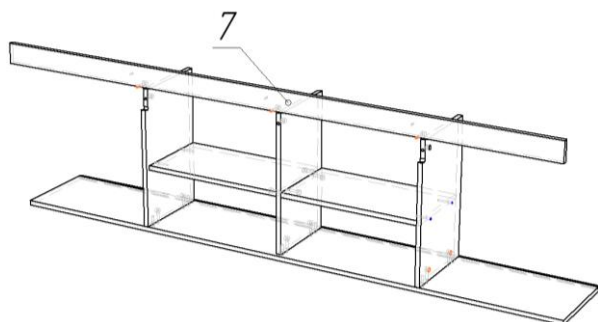

2) Установка боковин

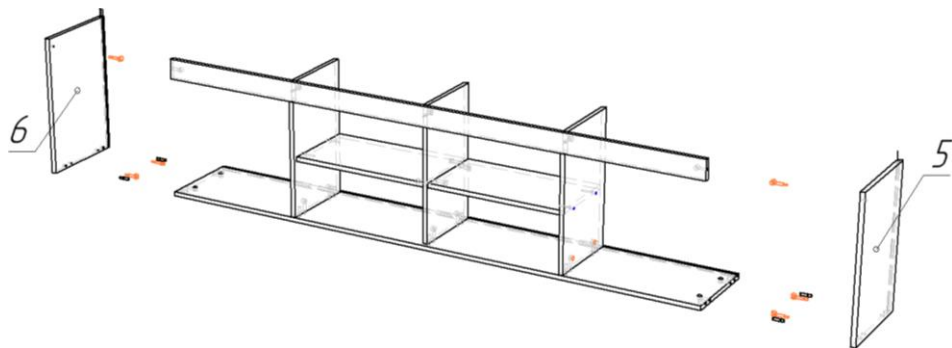

3) Крепление задней стенки

- Гвозди стр. 1,2*20
- Соединительный профиль для ДВП (2м.)***

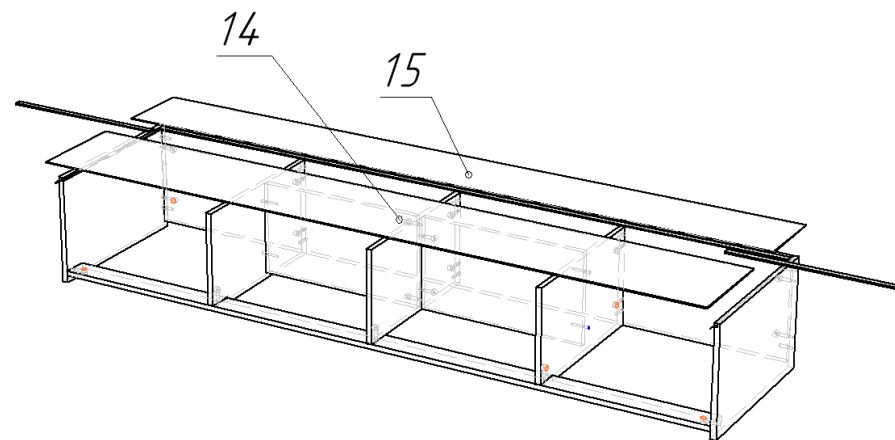

4) Установка крыши

- Стяжка эксцентрик
- Ключ под евроинт
- Шканты 30*8

